

COFFRE SUPÉRIEUR

Nom de l'accessoire	Numéro de pièces	Modèle d'application	Date d'émission	N° de publication	TTF
COFFRE SUPÉRIEUR	08L71-MJP-G50	CT125A	01.2023	MII	0,5 h
	08L73-MJP-G50				
	08M70-MJE-D03				
	08M71-MJE-D01				
BASE DE SUPPORT ARRIÈRE	08L80-K2E-J10				

Introduction

TOUTES LES INFORMATIONS, ILLUSTRATIONS, INSTRUCTIONS ET SPÉCIFICATIONS COMPRISSES DANS CETTE PUBLICATION SONT BASÉES SUR LES DERNIÈRES INFORMATIONS SUR LE PRODUIT DISPONIBLES AU MOMENT D'APPROUVER L'IMPRESSION. Honda Motor Co., Ltd. SE RÉSERVE LE DROIT D'APPORTER DES MODIFICATIONS À TOUT MOMENT, SANS PRÉAVIS ET SANS ENGAGER AUCUNE OBLIGATION QUE CE SOIT. AUCUNE PARTIE DE CETTE PUBLICATION NE PEUT ÊTRE REPRODUITE SANS AUTORISATION ÉCRITE. CE MANUEL S'ADRESSE AUX PERSONNES QUI ONT ACQUIS DES CONNAISSANCES DE BASE SUR L'ENTRETIEN DES MOTOCYCLETTES, SCOOTERS OU VTT Honda.

Concessionnaire Honda :







Prière de remettre un exemplaire de ces directives à votre client.

Client :

Comme il nécessite des connaissances spécialisées et des outils et équipement spéciaux, il est recommandé de l'installer chez un concessionnaire disposant d'un service d'entretien automobile qualifié.

Comment lire ces symboles

Votre sécurité et la sécurité d'autrui sont très importantes. Pour vous aider à prendre des décisions éclairées, nous avons placé des messages liés à la sécurité et d'autres informations dans ce manuel.

-  **AVERTISSEMENT** Il PEUT y avoir danger de MORT ou de GRAVES BLESSURES si les instructions ne sont pas suivies.
-  **ATTENTION** Il y a un RISQUE de BLESSURES si les instructions ne sont pas suivies.
-  **AVIS** Le but de ce message est d'aider à prévenir les dommages à votre véhicule, à d'autres biens ou à l'environnement.
-  **REMARQUE** Renseignements utiles et pertinents
-  Suivre les instructions du manuel d'entretien.
-  Suivre les autres instructions du symbole des « Directives d'installation DE BASE ».

Directives – autres symboles

Les symboles utilisés dans ce manuel indiquent les procédures d'entretien spécifiques.

Se reporter aux « Directives d'installation DE BASE » pour la description de chaque symbole.

INFORMATION

ATTENTION

- Pour prévenir les brûlures, laisser le moteur, le système d'échappement, le radiateur, etc. se refroidir avant d'installer et retirer l'accessoire.

AVIS

- Veiller à ne pas endommager les surfaces peintes de la motocyclette.
- Faire attention pour ne pas endommager un casque lors de son rangement dans le coffre supérieur car l'ouverture et la fermeture du couvercle du coffre supérieur peuvent endommager le casque.

REMARQUE :

- Conserver toutes les pièces retirées, sauf indication contraire.

LISTE DES PIÈCES

Lorsque le manuel d'instruction et les directives d'installation sont inclus dans cette trousse, s'assurer de les remettre au client.

<COFFRE SUPÉRIEUR>

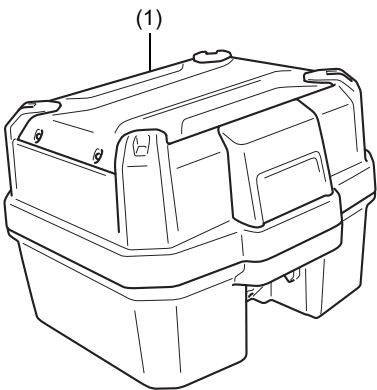
Composant	N°	Nom de pièces	Qté	N° de pièces
	(1)	Coffre supérieur	1	–

<LOQUET DE COFFRE SUPÉRIEUR>

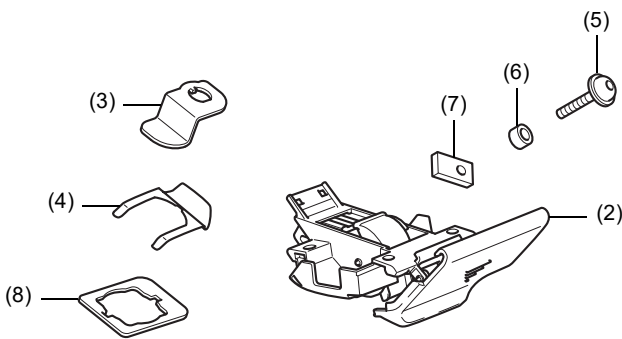
Composant	N°	Nom de pièces	Qté	N° de pièces
	(2)	Ensemble de verrouillage	1	–
	(3)	Plaque de came	1	–
	(4)	Ressort de verrou à clé	1	77235-MJE-D00
	(5)	Boulon à tête creuse (6 x 16 mm)	4	–
	(6)	Bague	4	–
	(7)	Écrou carré (6 mm)	4	–
	(8)	Rondelle de blocage à clé	1	88537-MJE-D00

< BASE DE SUPPORT ARRIÈRE >

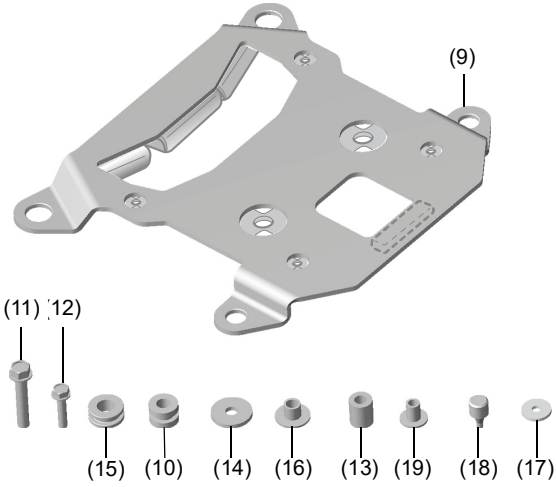
Composant	N°	Nom de pièces	Qté	N° de pièces	
	(9)	Plaque de coffre supérieur	1	–	
	(10)	Bouchon en caoutchouc	4	–	
	(11)	Boulon à embase (8 x 45 mm)	2	95701-0804507	
	(12)	Boulon à embase (6 x 28 mm)	4	95701-0602807	
	(13)	Bague	2	–	
	(14)	Rondelle (8 mm)	2	90535-MR1-770	
	(15)	Caoutchouc de support	2	17416-MEE-770	
	(16)	Bague de support de siège	2	77304-MFR-670	
	(17)	Rondelle (6 mm)	4	90503-K87-A00	
	(18)	Caoutchouc de fixation	4	80219-KCZ-000	
	(19)	Bague	4	45519-MKR-D30	

<1 BARILLET DE SERRURE INTÉRIEUR (type clé à vague)>

Composant	N°	Nom de pièces	Qté	N° de pièces
	(20)	Barillet intérieur	1	–
	(21)	Goupille numéro 1	6	–
	(22)	Goupille numéro 2	6	–
	(23)	Goupille numéro 3	6	–
	(24)	Goupille numéro 4	6	–
	(25)	Goupille numéro 5	6	–
	(26)	Goupille numéro 6	6	–
	(27)	Goupille A de sous-serrure	1	–
	(28)	Goupille B de sous-serrure	1	–
	(29)	Ressort (argent)	13	–
	(30)	Goupille d'arrêt	2	–
	(31)	Ressort de la goupille d'arrêt (noir)	2	–
	(32)	Graisse	1	–

<1 PIÈCES PRINCIPALES DE LA CLÉ>

Composant	N°	Nom de pièces	Qté	N° de pièces
	(33)	Corps de cylindre	1	–
	(34)	Plaque de ressort	1	–
	(35)	Rondelle	1	–
	(36)	Raccord intérieur	1	–
	(37)	Anneau de retenue de type E	1	–

CAPACITÉ MAXIMALE DE CHARGE

- Le poids de la charge ne doit pas dépasser la capacité de charge maximale suivante :

Capacité maximale de charge	
Coffre supérieur	6,0 kg (13,2 lb)

RENSEIGNEMENTS SUR LE COUPLE

Se reporter au manuel d'entretien pour connaître les couples de serrage, y compris le couple standard des pièces retirées. (🔧)

< Remarques sur le barillet de serrure >

- Ce produit sert à assembler, en combinant les six types de goupilles, le barillet de serrure qui correspond à la clé de la motocyclette.
- Une fois ce barillet de serrure installé dans un coffre ou un accessoire semblable, la clé de la motocyclette peut être utilisée avec l'accessoire installé.

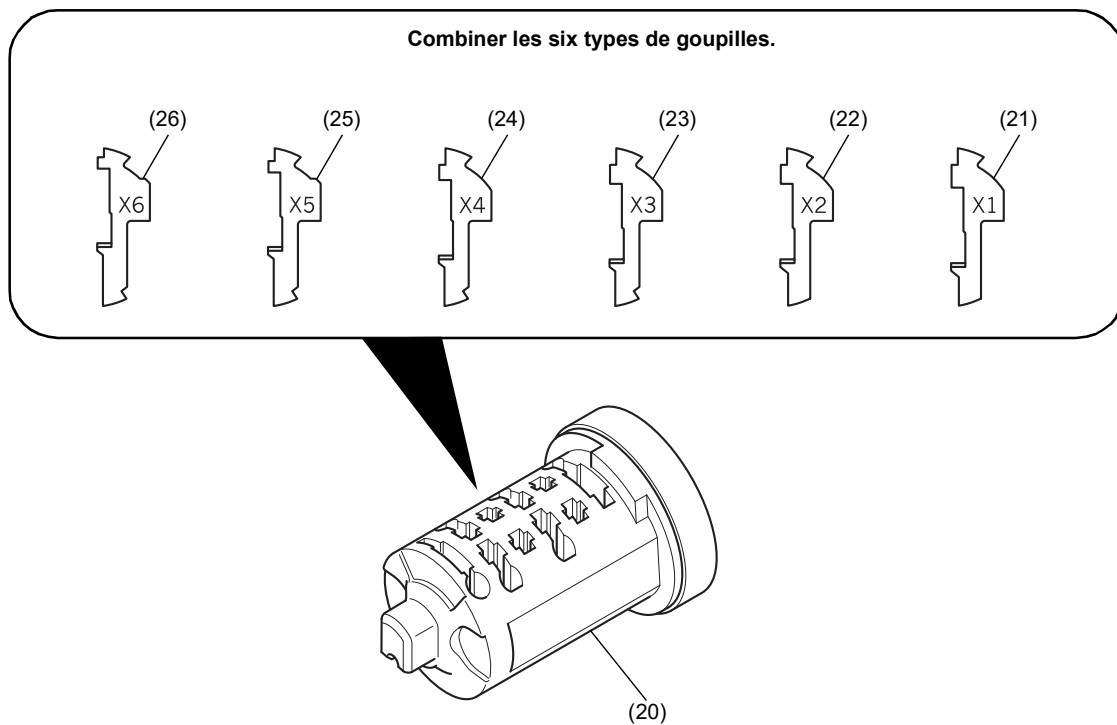

INSTALLATION

1. Les deux types de goupilles de sous-serrure illustrées sont compris.
- La partie affichée en gris  est une fente différente pour chacun des deux types de goupilles de sous-serrure.
 - Comme les goupilles sont petites, les laisser dans le sac jusqu'à leur installation.

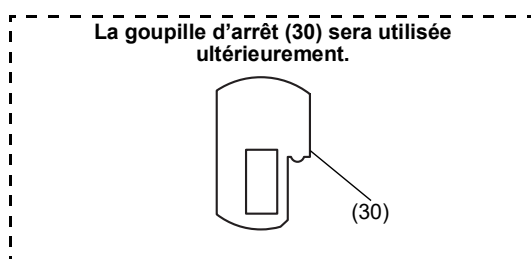
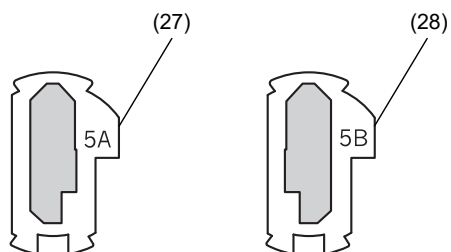
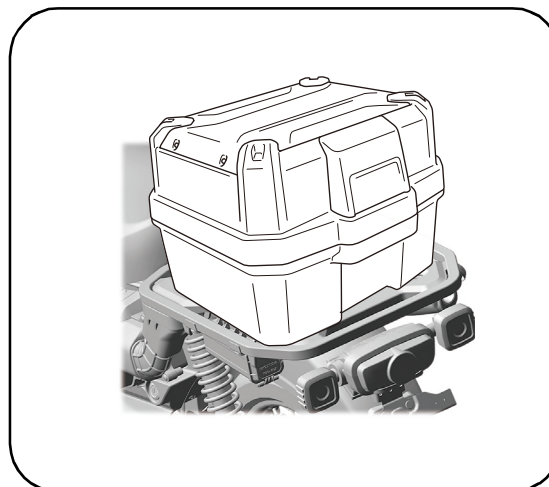

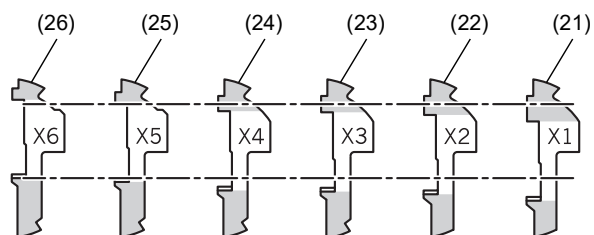

IMAGE D'INSTALLATION



2. Les six types de goupilles illustrées sont compris.
- La partie affichée en gris  a une largeur différente pour chacun des six types de goupilles.
 - Comme les goupilles sont petites, les laisser dans le sac jusqu'à leur installation.



3. Installer les goupilles et les ressorts (argent), tel que montré.
- Installer d'abord quatre goupilles numéro 1.
 - Consigner la goupille installée dans le tableau ci-après.

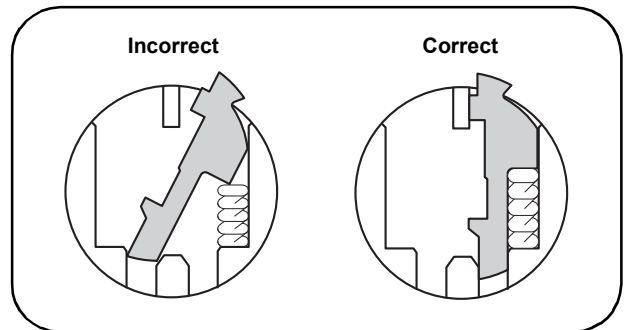
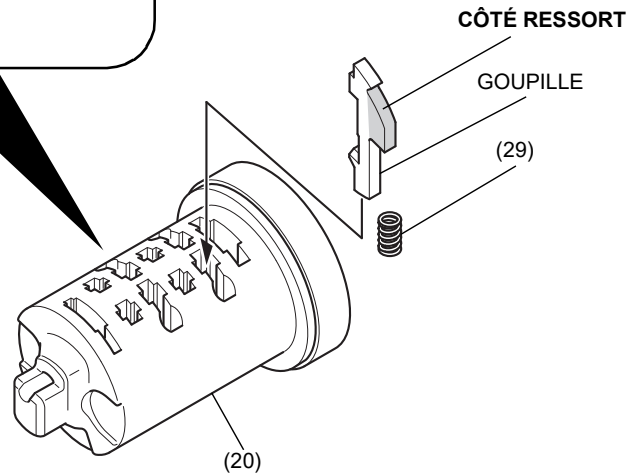
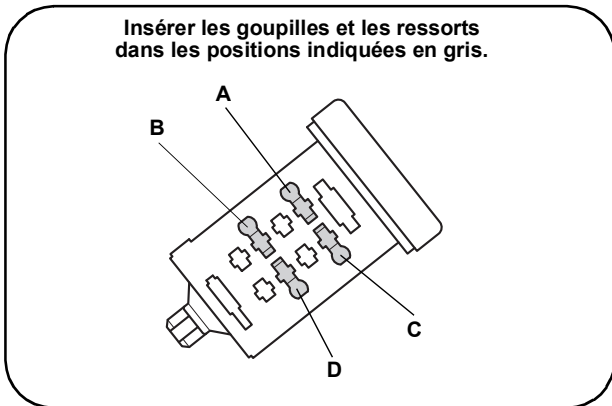

	Position A	Position B	Position C	Position D
Goupille numéro 1				
Goupille numéro 2				
Goupille numéro 3				
Goupille numéro 4				
Goupille numéro 5				
Goupille numéro 6				

4. Insérer la clé tel que montré.
- Appuyer légèrement sur les goupilles par le dessus, puis insérer la clé.

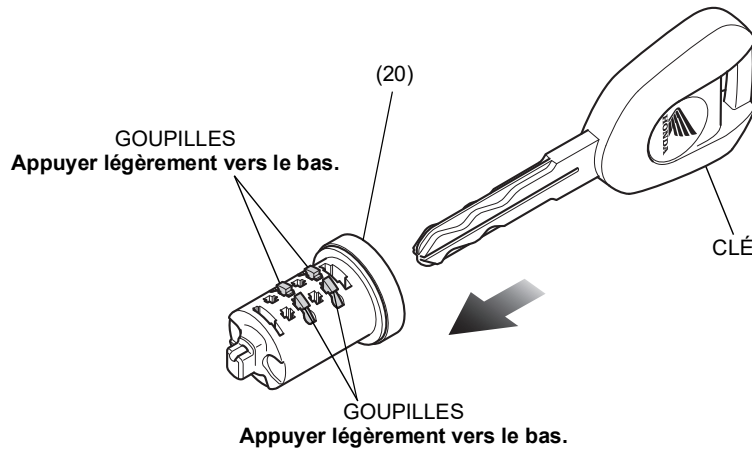

5. Vérifier qu'il y a des goupilles en saillie. Prendre note de la position des goupilles en saillie.
- La position des goupilles en saillie et la hauteur en saillie seront différentes pour chaque clé.

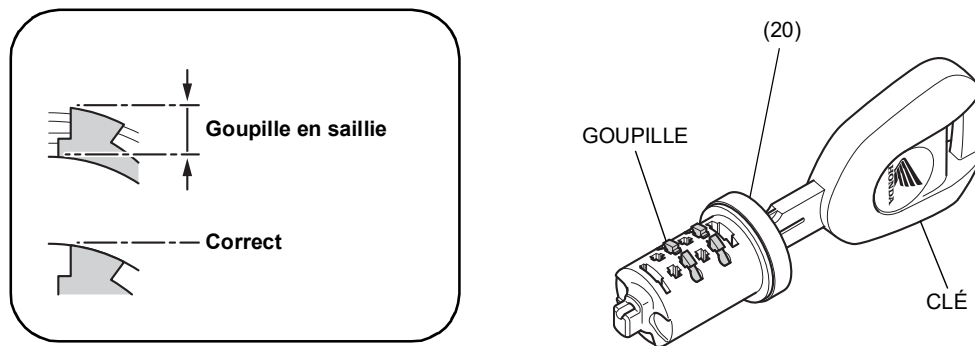

6. Appuyer légèrement sur les goupilles vers le bas, puis retirer la clé.
- Si les goupilles ne sont pas légèrement enfoncées, les ressorts de goupille peuvent sauter.

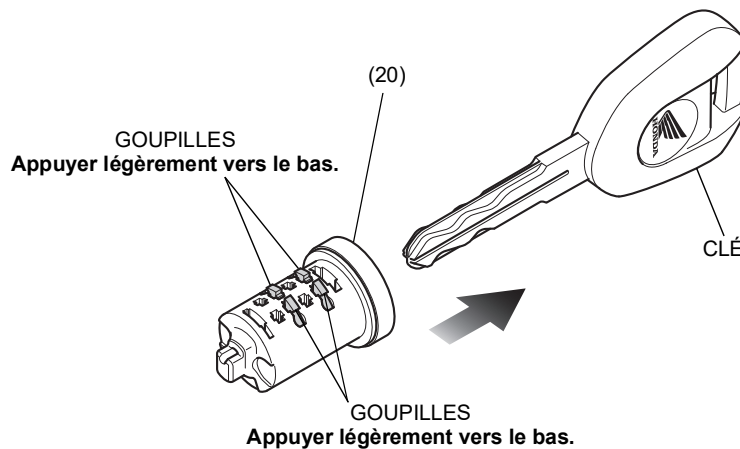

7. Retirer la ou les goupilles en saillie.
- Laisser les ressorts déjà installés.

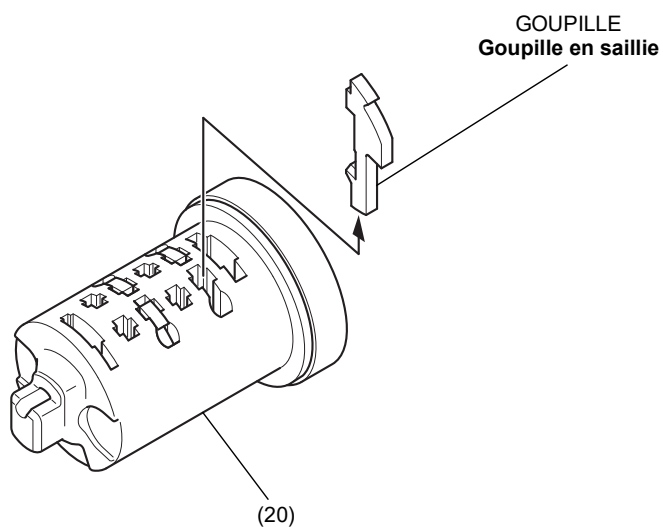

8. Insérer une goupille différente à chaque position notée.
- Commencer par la goupille du numéro suivant et continuer selon la séquence.

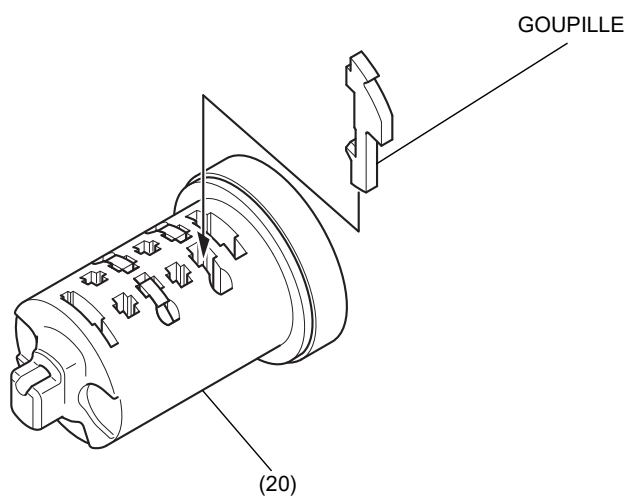

9. Répéter les étapes 4 à 8, en insérant les différentes goupilles dans les positions notées jusqu'à ce qu'aucune goupille ne soit en saillie.
- Appuyer légèrement sur les goupilles par le dessus, puis insérer la clé.

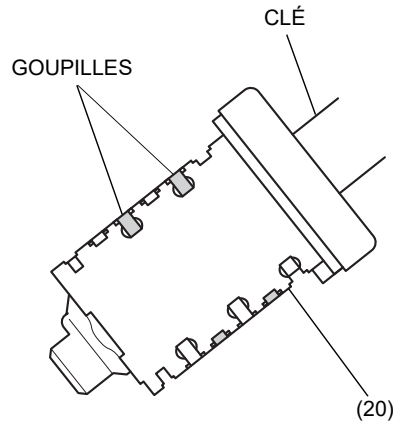

10. Installer les goupilles et les ressorts (argent) dans l'envers du barillet intérieur, tel que montré.
- Installer d'abord deux goupilles numéro 1.

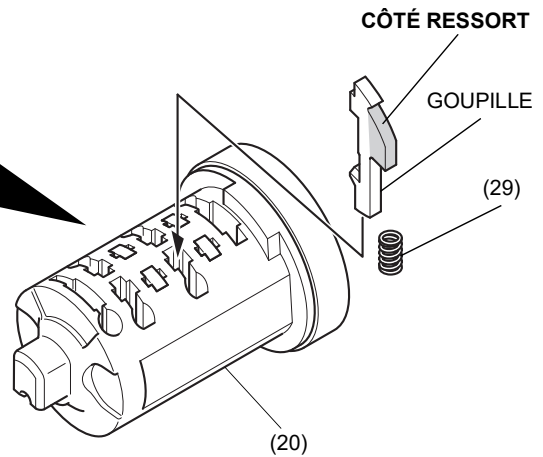
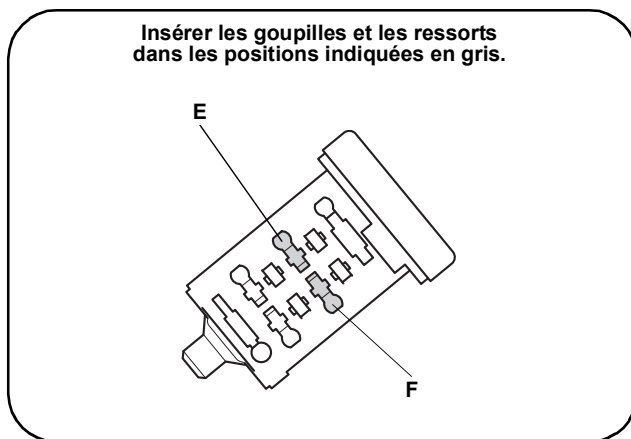

Consigner la goupille installée dans le tableau ci-après.

	Position E	Position F
Goupille numéro 1		
Goupille numéro 2		
Goupille numéro 3		
Goupille numéro 4		
Goupille numéro 5		
Goupille numéro 6		

11. Suivre les étapes 4 à 8 pour assembler de la même manière l'envers du barillet intérieur.

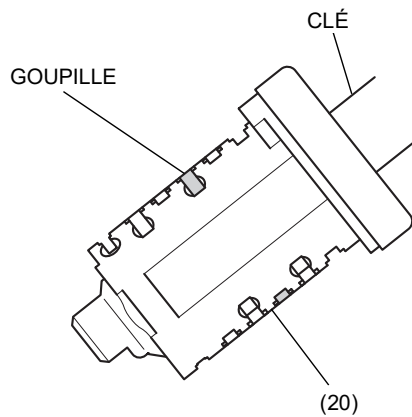

12. Installer la goupille de sous-serrure, tel que montré.

Insérer la goupille et le ressort de sous-serrure dans la position indiquée en gris.

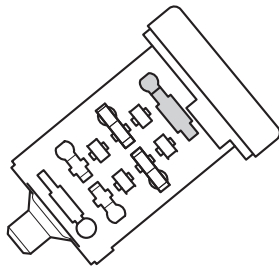

Consigner la goupille installée dans le tableau ci-après.

Goupille A de sous-serrure	
Goupille B de sous-serrure	

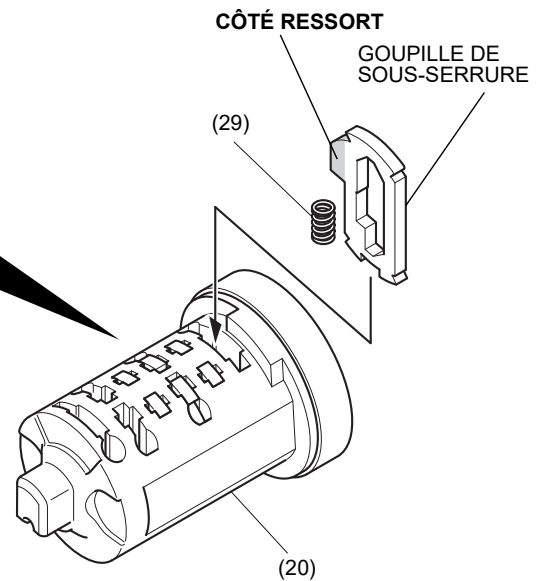

13. S'assurer que la goupille de sous-serrure n'est pas en saillie.
 • Si la goupille est en saillie, substituer une autre goupille de sous-serrure et vérifier de nouveau.

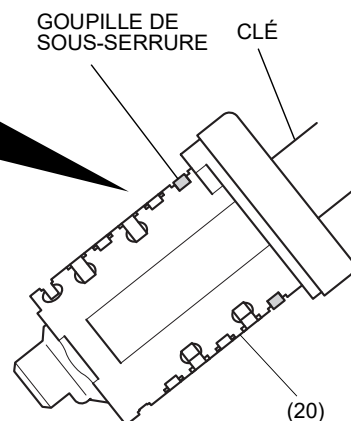
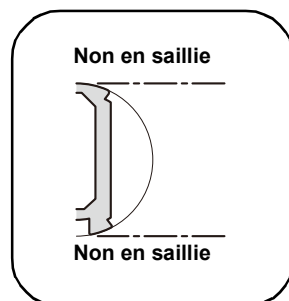

14. Installer tel que montré.
 • Vérifier que le barillet intérieur tourne vers la droite sans à-coups.

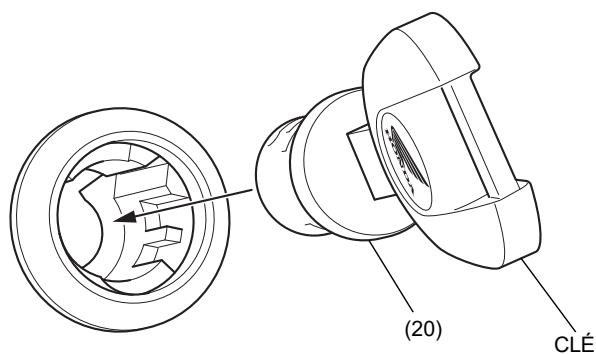

15. Retirer le barillet intérieur (9) et enfoncer légèrement les goupilles, puis retirer la clé.

16. Installer tel que montré.

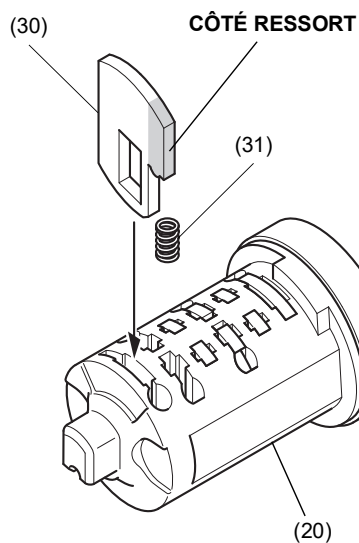

Insérer la goupille d'arrêt (30) et le ressort de butée (31) dans la position indiquée en gris.

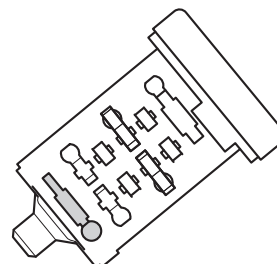

17. Insérer la clé tel que montré.
- Appuyer légèrement sur les goupilles par le dessus, puis insérer la clé.
 - Vérifier que la goupille d'arrêt ressort d'un saut du barillet.

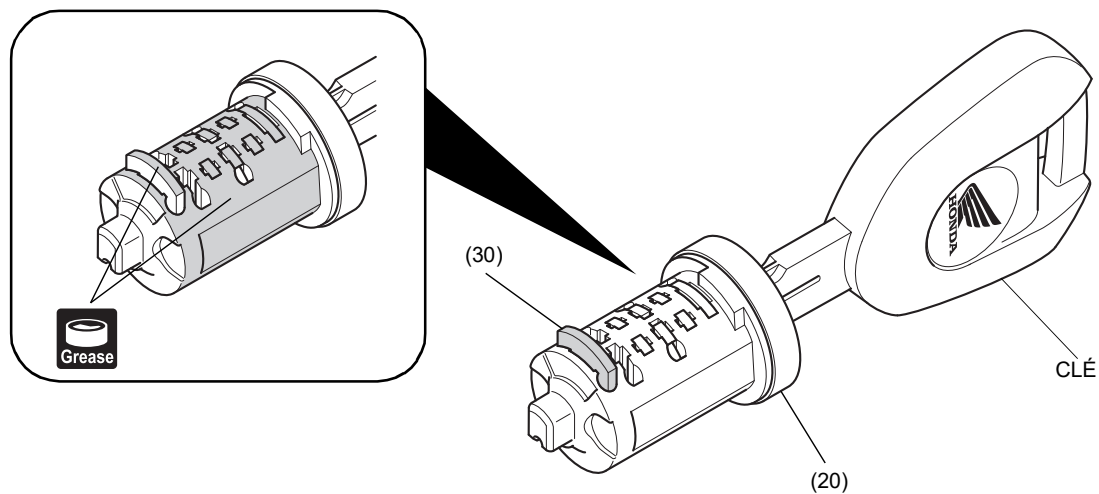

18. Installer tel que montré.

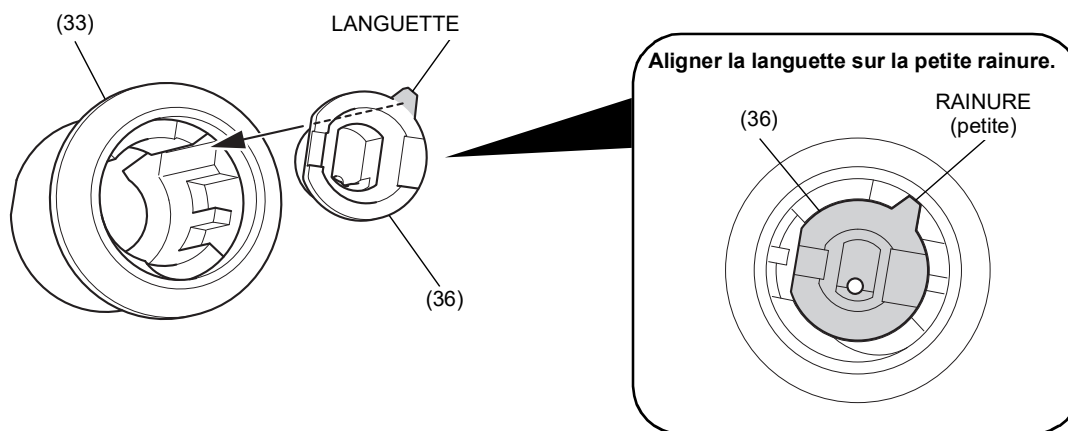

19. Installer tel que montré.
- Si le cylindre ne peut pas être inséré, vérifier à nouveau qu'aucune goupille, à part la goupille d'arrêt, ne soit en saillie.

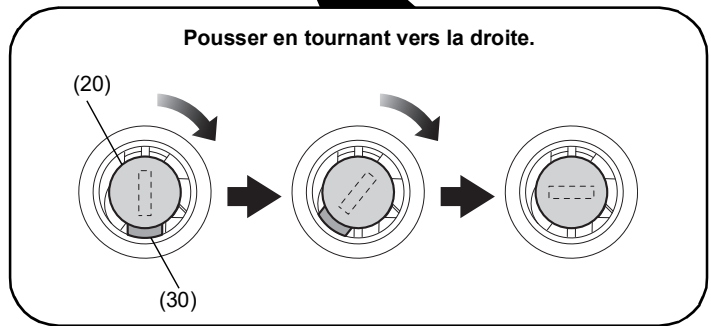
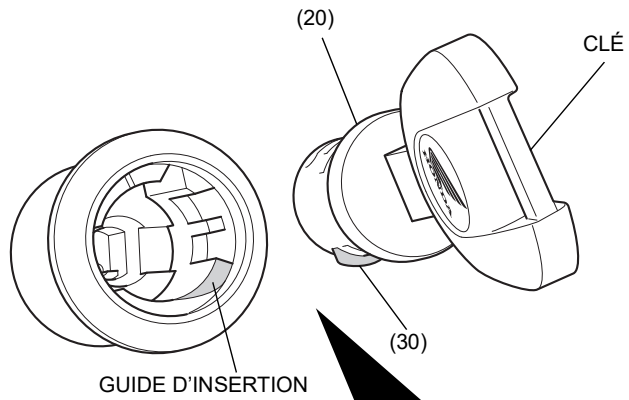
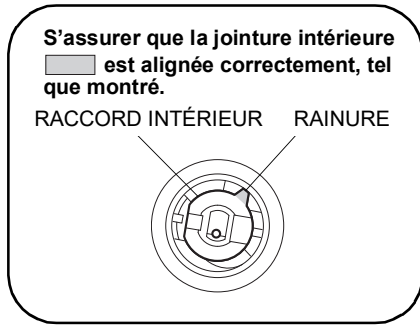

20. Installer tel que montré.
 • Utiliser seulement la graisse fournie.

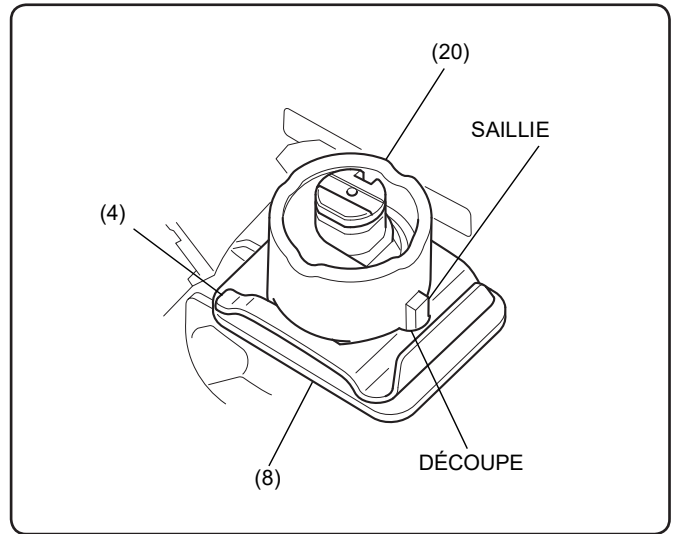
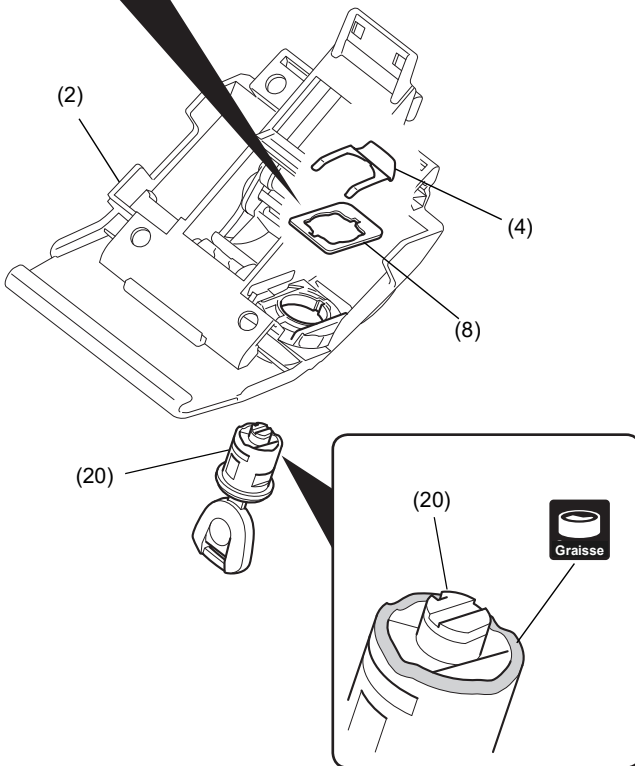
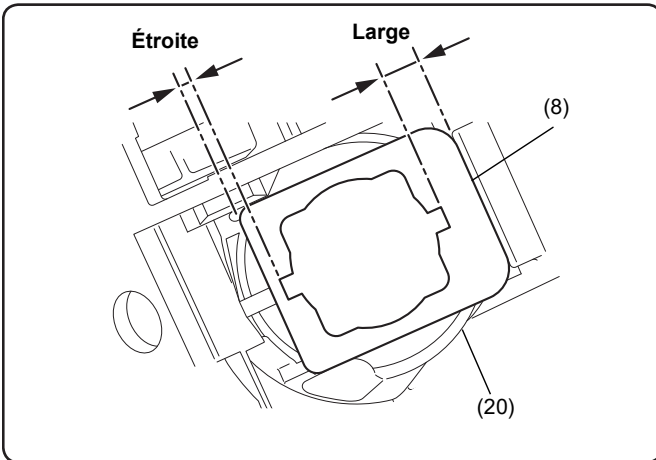

21. Installer tel que montré.
- Aligner la saillie de la plaque de came sur la découpe de la jointure intérieure.

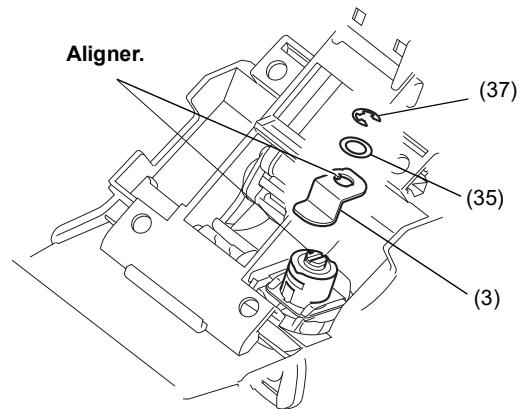
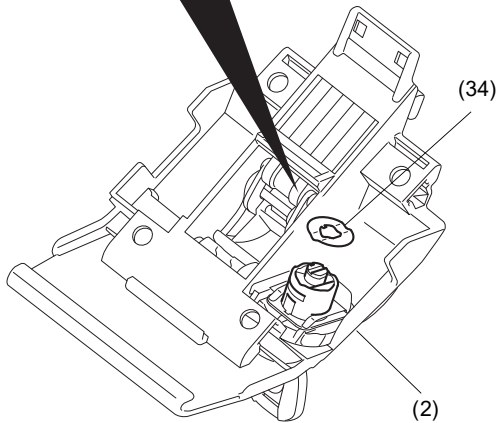
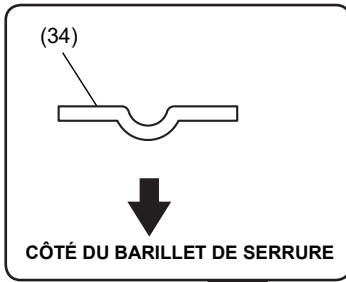

22. Installer tel que montré.

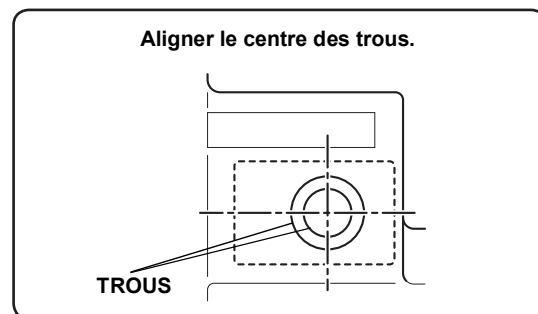
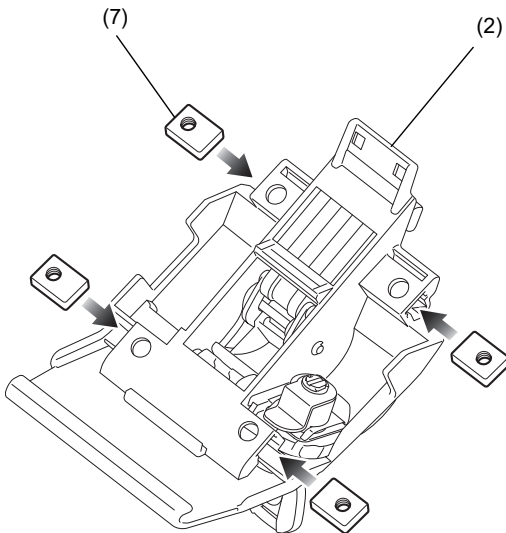

23. Installer tel que montré.

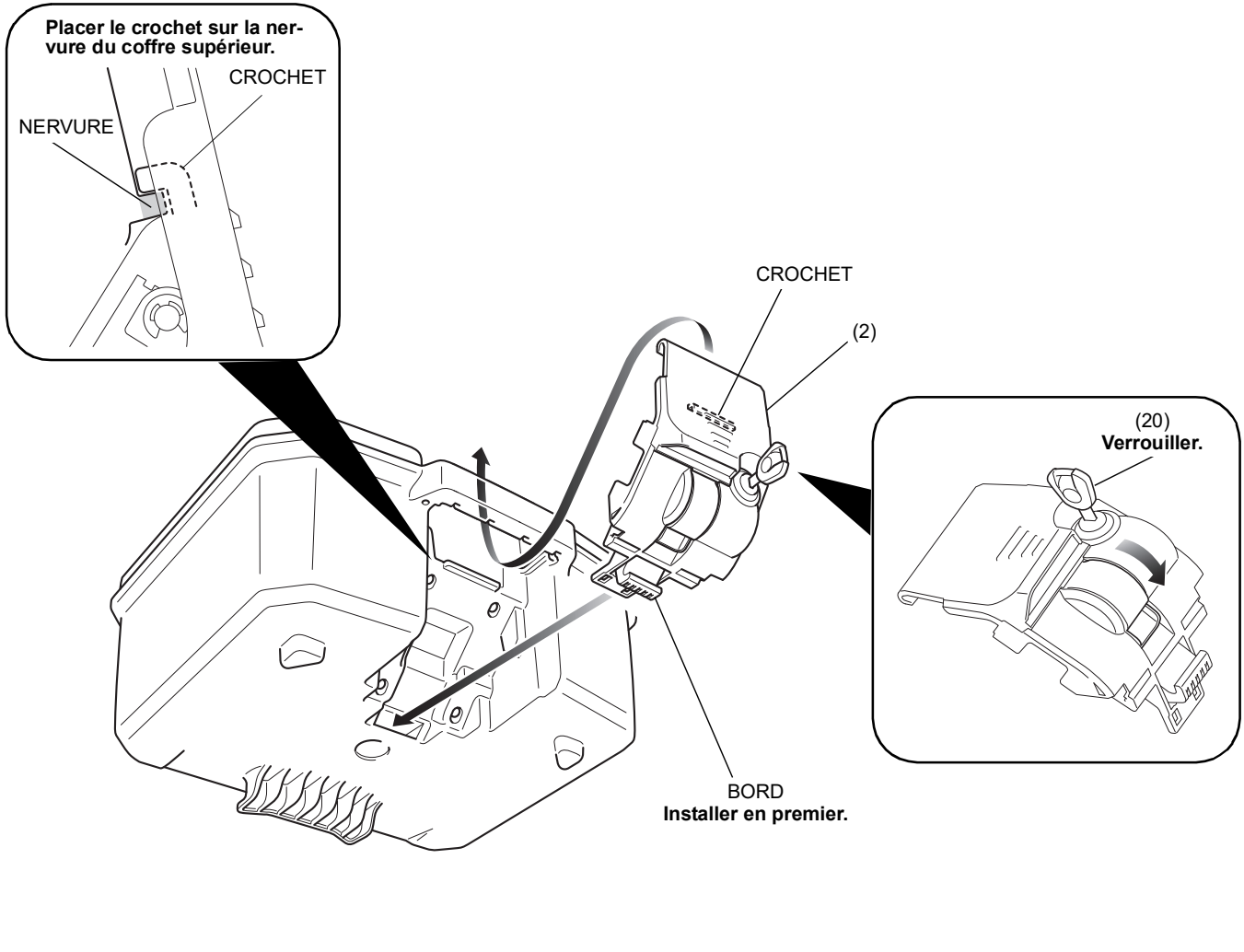

24. Installer tel que montré.

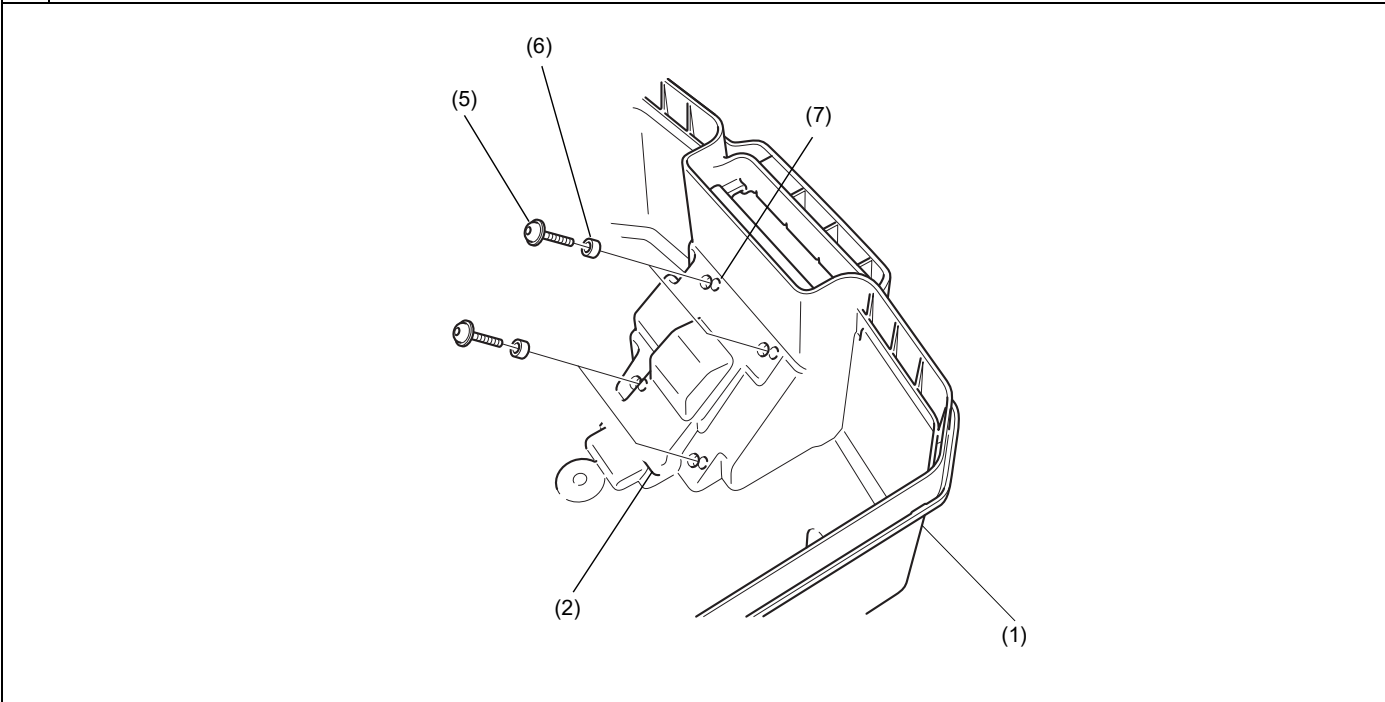

25. Consulter le Manuel d'instruction du support de dossier ou le Manuel d'instruction des accessoires d'origine et installer tel que montré.

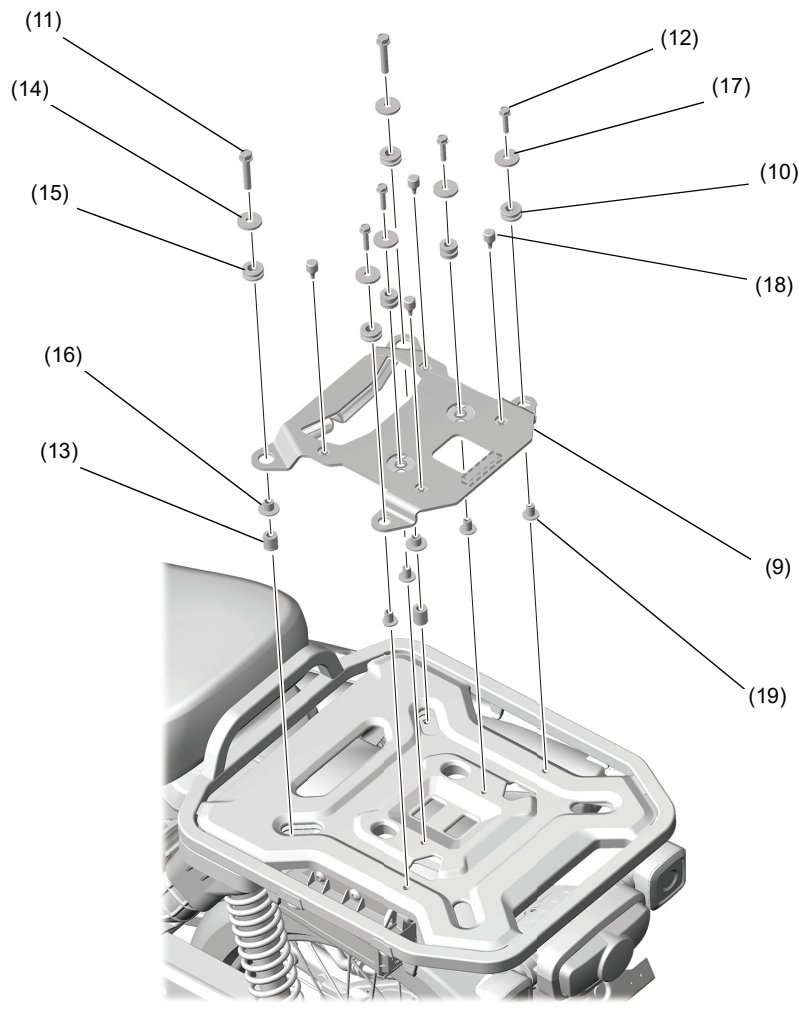

26. Installer tel que montré.

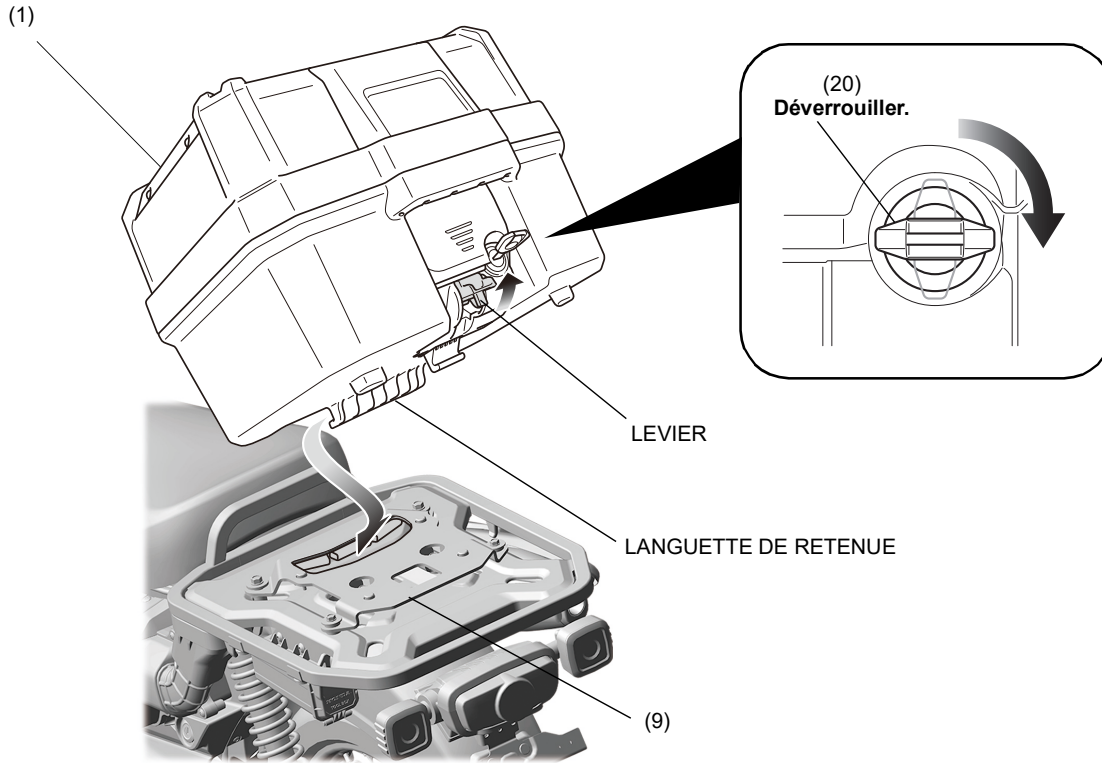

27. Installer tel que montré.

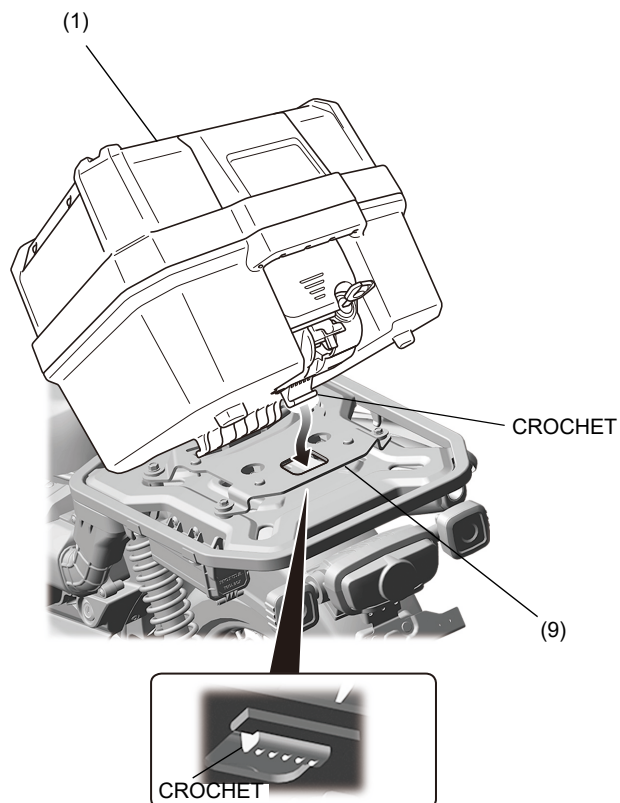

28. Enfoncer le levier pour fixer le crochet, tel que montré, et verrouiller avec la clé.

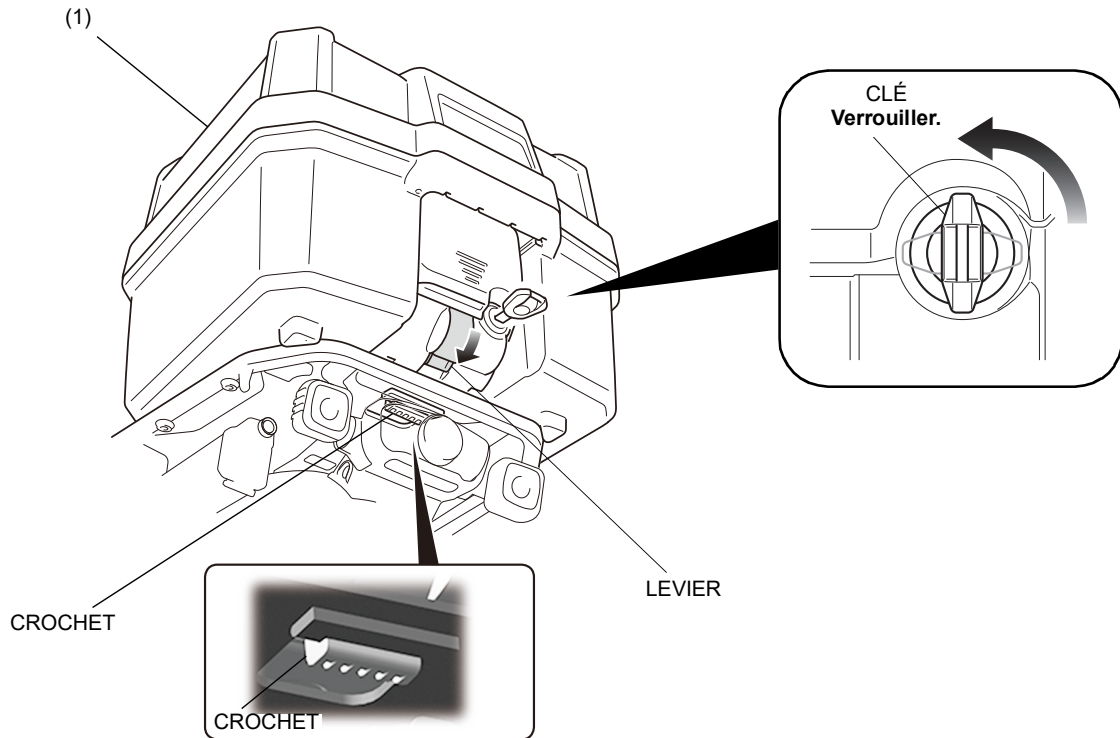

29. Retirer la clé. S'assurer que le levier ne peut pas être dégagé et que le coffre supérieur est bien installé.
 • S'il n'est pas installé de façon sécuritaire, le coffre supérieur peut se détacher pendant la conduite.

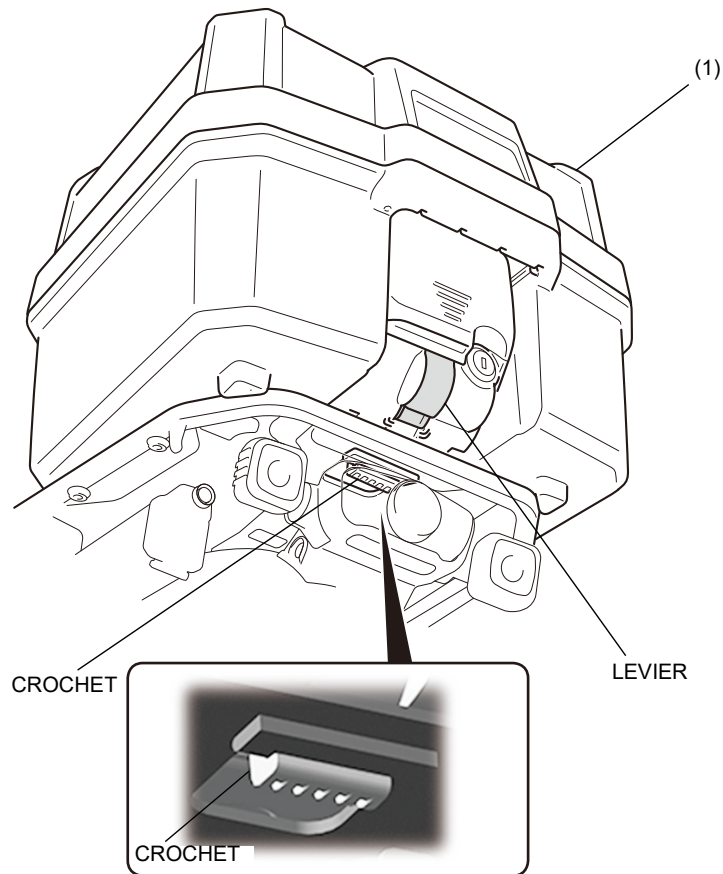

30. Vérifier que le coffre supérieur est fixé solidement. Pour ce faire, secouer le coffre supérieur en veillant à ne pas faire tomber la motocyclette.
- S'il n'est pas installé de façon sécuritaire, le coffre supérieur peut se détacher pendant la conduite.

